

1. Allgemeines

Der Gf-Kabelaufteiler dient zum Abfangen von bis zu 3 Gf-Kabeln und zur Aufteilung der Bündeladern auf mehrere Wellschutzschläuche. Somit lassen sich die Bündeladern, vor Beschädigungen geschützt, den einzelnen Baugruppen im Schrank zuführen.

2. Aufbau

Der Gf-Kabelaufteiler besteht aus:

- Kabelabfangblech
- Abfangschiene mit Klemmplatten zur Fixierung der Zugentlastungselemente der Gf-Kabel
- Universal-C-Profil mit Montagewinkeln
- Wellschlauchhalter PG 16
- Wellschutzschlauch PG 16

3. Montage

3.1. Montage im Schrank

Die Montage im Schrank bzw. Verteilergestell sollte vorzugsweise im hinteren Bereich in Nähe der Kabeleinführung erfolgen.

Für die Montage werden ein Universal-C-Profil 730 mm lg., 2 Universal-Montagewinkel sowie entsprechende Normteile geliefert (siehe Bild 1).

Der Einbau, ggf. Anpassung des C-Profiles usw., ist abhängig vom Auf- / Ausbau des Schrankes und muss projektspezifisch vor Ort erfolgen.

Bild 1

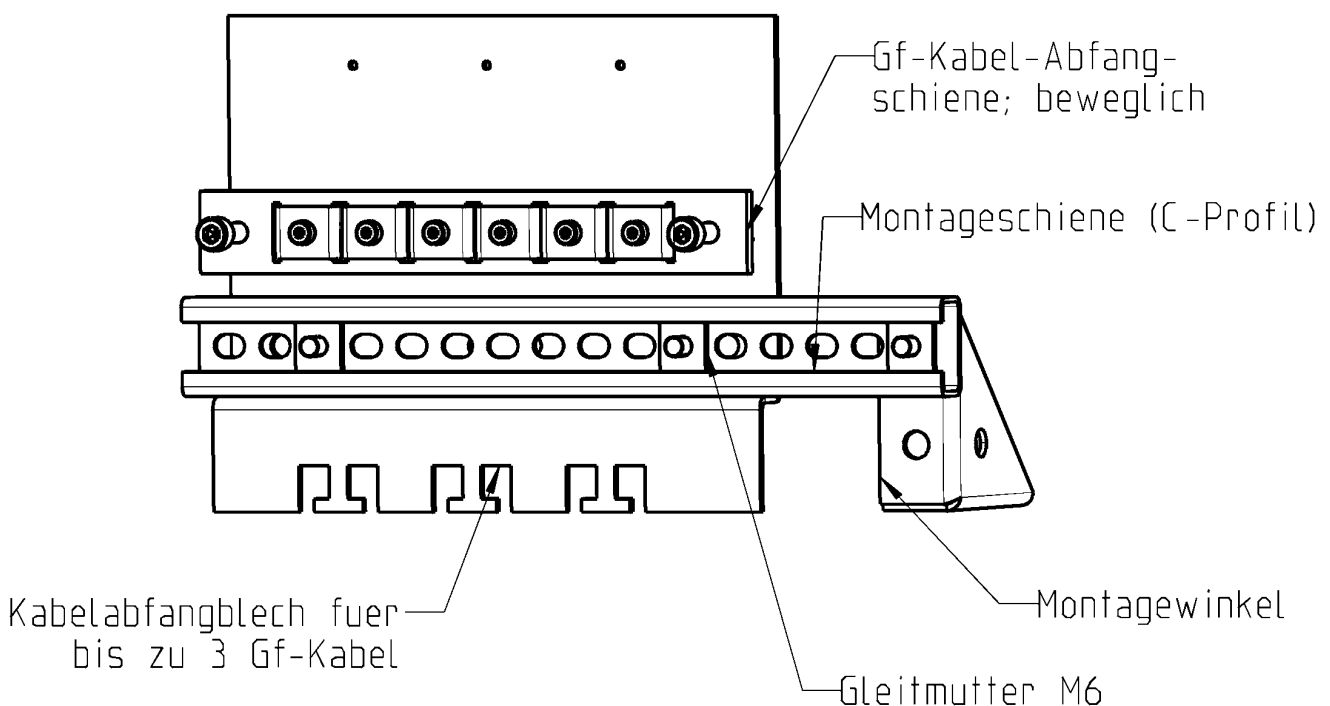

3.2. Vorbereitung der Gf-Kabel

Für die Vorbereitung und Installation der Gf-Kabel sind die gesonderten Hinweise und Vorschriften der Kabelhersteller zu beachten. Die zulässigen Biegeradien, Druck- und Zugkräfte und dgl. sind einzuhalten!

- Kabelaußenmantel auf die notwendige Länge absetzen
- Folienumhüllungen, Beiläufe und Zwickelfüllungen des Verseilverbandes entfernen, so dass die Bündeladern freizugänglich sind, dabei den Mittenbeilaufl sowie ggf. weitere Zugentlastungselemente (Kevlarfäden) auf ca. 7 cm Länge belassen, dies dient zur Kabelabfangung bei der Montage im Kabelaufteiler (siehe Bilder 2 bis 4)
- Absetzstelle mit Schrumpfschlauch abschließen oder mit Glasseidenband umwickeln (siehe Bild 2)
- Verseilverband der Bündeladern vorsichtig entdrillen, Bündeladern mittels Heißluftgebläse glätten / Drall entfernen

Bild 2

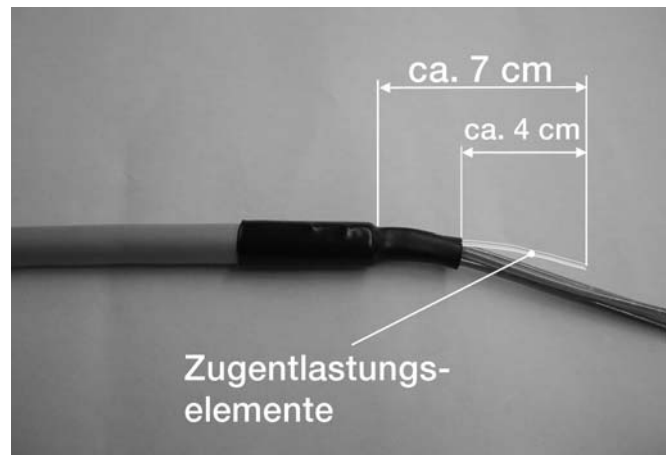

3.3. Installation

- die gemäß Punkt 3.2. vorbereiteten Gf-Kabel mit Kabelbindern am Kabelaufteiler befestigen, Zugentlastungselemente unter die Klemmbügel klemmen
- Bündeladern auf die Wellenschutzschläuche aufteilen (siehe Bilder 3 und 4)

Bild 3



Bild 4



Haftungsausschluss

Die Photon Meissener Technologies GmbH haftet nicht für Schäden, die durch einen anderen, als den hier dargestellten Gebrauch des Produktes entstehen.

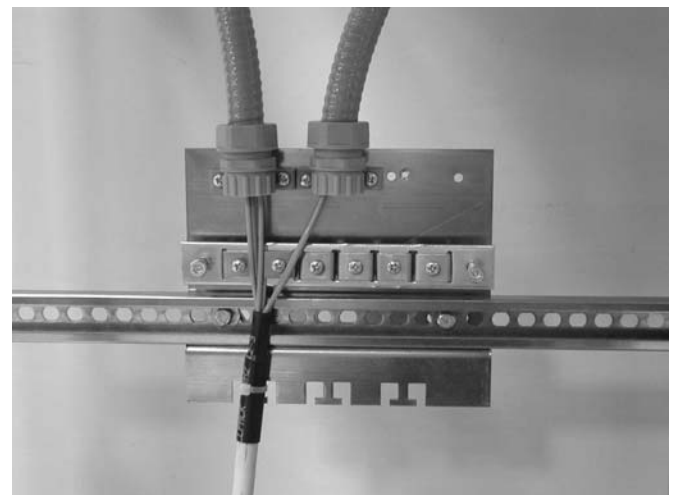
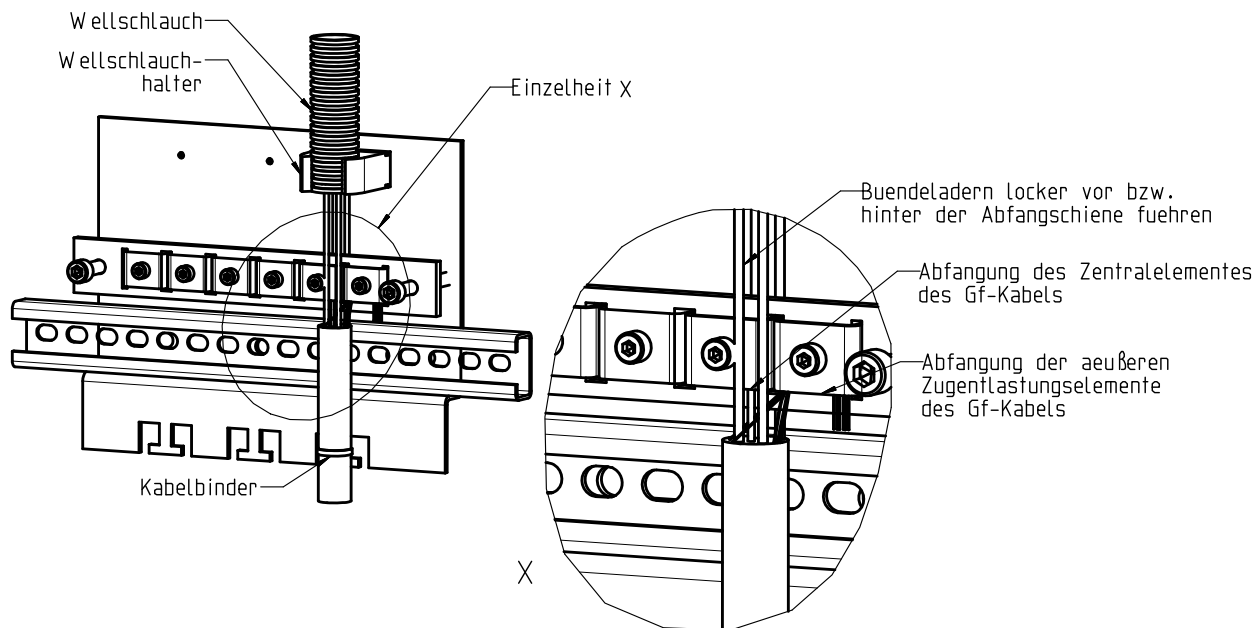
Entsorgungshinweis

Bitte beachten Sie die für das Produkt jeweiligen gültigen Entsorgungsrichtlinien.

Photon Meissener Technologies GmbH

Niederauer Straße 44

D-01662 Meißen

Telefon +49 3521 726-0

Telefax +49 3521 726-140

MT@PhotonAG.com

www.MT.PhotonAG.com

82510328100

Ausgabe 03-04/08

Änderungen vorbehalten